

Инструкция по сборке Набора мебели для кухни Стол-трансформер ГОСТ 16371-93

СКР-1

СКР-2

Внимание!

ИП Телицин А.В.

Россия, Нижегородская обл.,
606000, г.Дзержинск,
ул.Пирогова, 37а,
тел.: (8313) 25-18-81

В связи с технологическими особенностями производства столешниц для кухонных уголков и для столов, допускается наличие на внутренней стороне столешниц технологических отверстий остающихся от крепления в шаблоне. Наличие отверстий на внутренней стороне столешницы не является производственным браком.

Уважаемый покупатель!

Для удобства транспортировки стол поставляется в разобранном виде и рассчитан на то, что сборку будет производить сам покупатель.

Стоимость сборки в изделие не включена.

Для удобства работы с клиентом пакеты с мебельными деталями изделия проклеены:

1 пакет - Комплект ЛДСП

2 пакет - Столешница

На пакетах промаркированы наименование изделия, дата изготовления и номер упаковщика.

При обнаружении некомплектности изделия, брака и других недостатков необходимо обращаться в торговое предприятие, где приобретено данное изделие с предъявлением данных, указанных на упаковке.

Предприятие-изготовитель дает гарантию на изделие - 24 месяца с момента приобретения товара.

Срок эксплуатации 5 лет.

ИП Телицин А.В.

Россия, Нижегородская обл.,
606000, г.Дзержинск,
ул.Пирогова, 3"а",
тел.: (8313) 25-18-81

Комплектовочная ведомость

СКР-1

СКР-2

	СКР-1	СКР-2
1 Столешница (состоит из двух или трех частей)	2	3
2 Стойка стола	2	2
3 Полустойка стола	1	2
4 Царга стола	1	1
5 Евровинт	4	4
6 Стяжка угловая	4	4
7 Винт для угловой стяжки	8	8
8 Петля карточная	4	8
9 Опора регулируемая	1	2
10 Саморез 4x16	22	40
11 Подпятники стола	5	6
12 Саморез 4x32	10	12

Внимание! Предприятие-изготовитель оставляет за собой право вносить незначительные изменения, не ухудшающие качества изделия

Благодарим Вас за покупку!

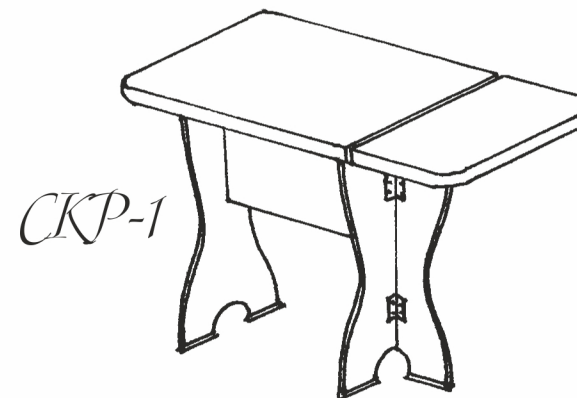

Стол-Трансформер

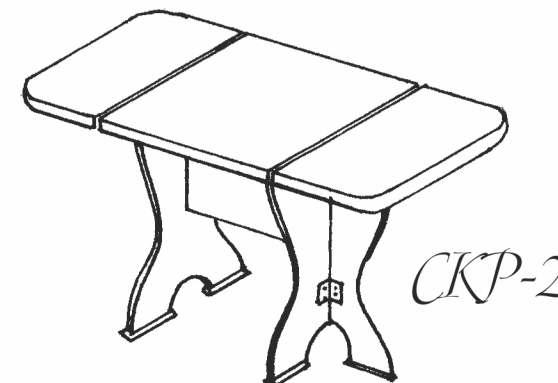

**Правила хранения, ухода и эксплуатации мебели.
Гарантии изготовителя.**

Сохранность эксплуатационных и эстетических качеств мебели зависит от соблюдения условий ее хранения, правил эксплуатации и ухода.

- мебель рекомендуется эксплуатировать в помещениях с температурой воздуха не ниже +10С и относительной влажностью 65%
- в мебели, имеющей крепление болтами, винтами, шурупами, при ослаблении соединений необходимо периодически подкручивать их
- следует оберегать мебель от механических повреждений, от попадания на ее поверхность воды, растворителей, щелочей и кислот. При случайном попадании жидкости немедленно вытереть жидкость сухой тканью
- мебель должна быть защищена от прямого попадания солнечных лучей, не должна размещаться вблизи отопительных приборов, сырых и холодных стен
- на поверхность мебели не следует ставить горячие предметы
- пыль с поверхности изделия удалять сухой мягкой тканью

Предприятие изготовитель гарантирует соответствие мебели требованиям ГОСТ 16371-93 "Мебель. Общие технические условия". Гарантийный срок эксплуатации мебели - 24 месяца, при соблюдении условий транспортирования, хранения, сборки (мебели, поставляемой в разобранном виде) и эксплуатации.

Претензии по качеству мебели принимаются в пределах гарантийного срока по месту покупки с обязательным предъявлением товарного чека и ярлыка с упаковки. По дефектам, появившимся из-за не соблюдения покупателем правил эксплуатации и ухода за мебелью, претензии не принимаются.

В поступающих в торговую сеть изделиях могут быть конструктивно - художественные изменения, не отраженные в данном руководстве и не ухудшающие качество мебели, так как предприятие постоянно работает над улучшением производимой продукции.

Предприятие изготовитель, так же, оставляет за собой право на замену фурнитуры и материалов на аналогичные.

Детализировка:

№	Наименование деталей	Размер	Количество
1	Фасад	289 x 130	1
2	Задняя стенка ящика	200 x 80	1
3	Фальш - панель ящика	200 x 80	1
4	Боковина ящика	400 x 80	2
5	Дно	398 x 230	1
6	Стойки	410 x 135	2
7	Планка соединительная	257 x 100	1

Комплект фурнитуры:

№	Наименование деталей	Количество
8	Евровинт	6
9	Гвозди	12
10	Направляющие 400	1
11	Саморез 3,5*32	2
12	Саморез 3,5*16	12
13	Саморез 4*30	2

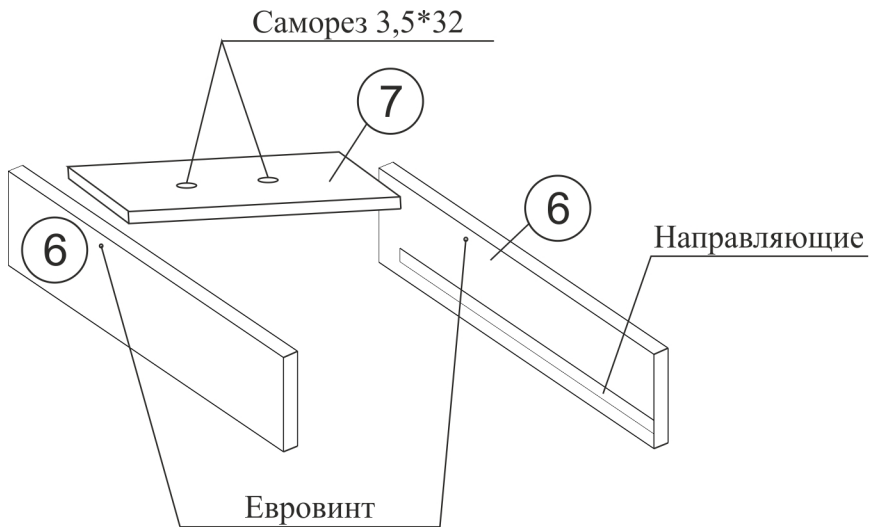

Сборка ящика выдвижного. Проверьте наличие деталей и их целостность.

1. К стойкам (6) саморезами 16 (12) присоединить одну часть направляющих (10). Располагать направляющие таким образом, чтобы ролик был направлен вниз и край направляющих был от торца стойки из расстояний 1-2 мм. Саморезы вкручиваются в намеченные на стойках отверстия.
2. Стойки (6) закрепить с соединительной планкой (7) при помощи евровинтов (8). Через отверстия в соединительной планке (7) саморезами 32 (11) закрепите каркас к нижней части стола.

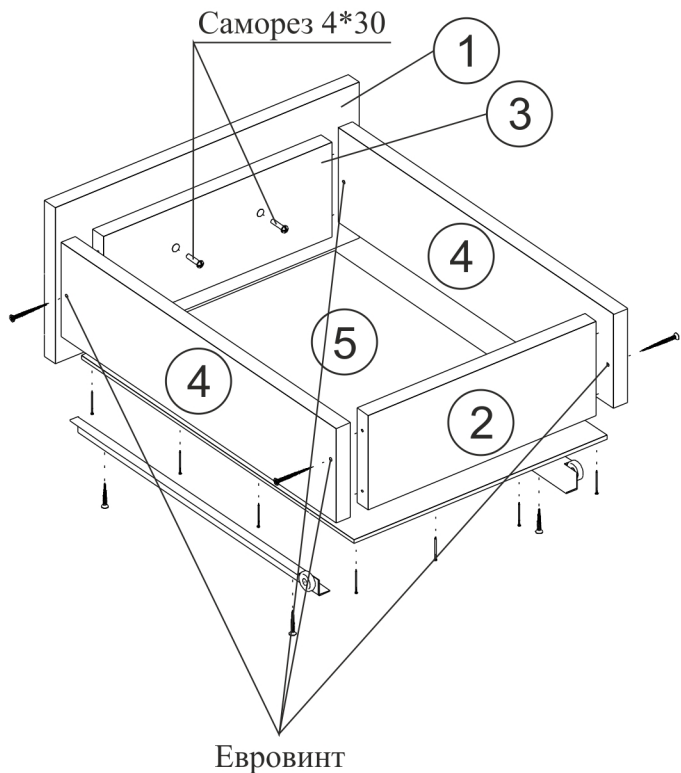

Сборка ящика.

1. Соедините между собой боковины ящика (4), фальш - панель ящика (3), заднюю стенка ящика (2) евровинтами (8).
2. Присоедините дно ящика (ДВП) (5) гвоздями (9), при этом проверьте перпендикулярность ящика.
3. Саморезами 16 (12) установите ответную часть направляющих (10), располагая их роликами в сторону задней стенки на дно ящика.
4. Закрепите фасад (1) с помощью двух саморезов 30 (13) к фальш - панели (3).
5. Установите ящик в каркас.