

## 5 Последовательность сборки

**ВНИМАНИЕ!** При сборке мебели следует избегать неосторожных ударов и излишних усилий.

- 5.1 Вскрыть упаковку, аккуратно разложить детали на ровной поверхности.
  - 5.2 В месте навешивания зеркала на стене с помощью карандаша и линейки разметить отверстия в соответствии со схемой, показанной на **рисунке 2** настоящей инструкции.
  - 5.3 Просверлить отверстия диаметром **10** мм под пластмассовые дюбеля **ф35** (см. поз. **1** рисунка **2**).
- ВНИМАНИЕ!** Во избежание травматизма при проведении операции сверления будьте внимательны и осторожны.
- 5.4 Вбить в отверстия на стене пластмассовые дюбеля **ф35** (см. поз. **2** рис. **2**).
  - 5.5 Вкрутить в дюбеля **ф35** крючки для навешивания **р75** (см. поз. **3** и **4** рис. **2**).
  - 5.6 Положить зеркало фасадной поверхностью на ровную поверхность.
  - 5.7 На задней поверхности зеркала шурупами **р61** закрепить петли для навешивания **п95**, как показано на рисунке **2**, пользуясь крестообразной отверткой.
  - 5.8 К боковым кромкам зеркала у верхних и нижних углов шурупами **р83** закрепить накладки декоративные **128<sup>в</sup>** и **128<sup>г</sup>**, пользуясь плоской отверткой, как показано на **рисунке 2**.
  - 5.9 Навесить зеркало на выступающие из стены крючки .

## 6 Рекомендации по эксплуатации и обслуживанию

Качество и комплектность изделия рекомендуется проверять в магазине при покупке в распакованном виде. Сборка изделия должна производиться в порядке, изложенном в настоящем руководстве. В процессе эксплуатации изделий необходимо периодически затягивать ослабленные болтовые и винтовые соединения, а также эксцентриковые стяжки. В случае необходимости перемещения изделия по квартире перед его перестановкой, необходимо полностью освободить его от груза. Во избежание поломки имеющихся опор передвигать производить приподнимая изделие над уровнем пола. Рекомендуется перед перестановкой вынуть выдвижные ящики и вкладные полки. Удаление пыли с изделий следует производить слегка влажной мягкой салфеткой. Во избежание коробления деталей и изменения цвета изделия следует избегать установки мебели на прямых солнечных лучах.

При эксплуатации изделий набора **ЗАПРЕЩАЕТСЯ:**

- устанавливать мебель вблизи отопительных приборов и вплотную к сырым стенам и в помещениях с относительной влажностью более 70%;
- в процессе сборки и эксплуатации изделий набора становиться ногами на заднюю стенку и горизонтальные щиты (полки);
- перемещать изделия держась за верхний щит (крышку);
- применять химические чистящие средства для уборки мебели.

## 7 Гарантии изготовителя

- 7.1 Гарантийный срок эксплуатации изделия - 24 месяца со дня продажи магазином. В период гарантийного срока изготовитель гарантирует ремонт изделий или их замену, если потребителем не нарушены правила эксплуатации.
- 7.2 Претензии предъявляются потребителем непосредственно в торгующую организацию, в которой была приобретена мебель, предъявив настоящее “Руководство по сборке и эксплуатации” и копию товарного чека.
- 7.3 Изделие Зеркало JLUS 80, входящее в состав набора модульной мебели “ИНДИАНА”, соответствует требованиям ГОСТ 16371-93.
- 7.4 Срок службы мебели - 5 лет.
- 7.5 Предприятие-изготовитель оставляет за собой право вносить изменения в конструкцию изделия, не ухудшая его конструктивные и эксплуатационные характеристики.

# Инструкция по сборке

## Набор модульной мебели “ИНДИАНА”

### Зеркало JLUS 80

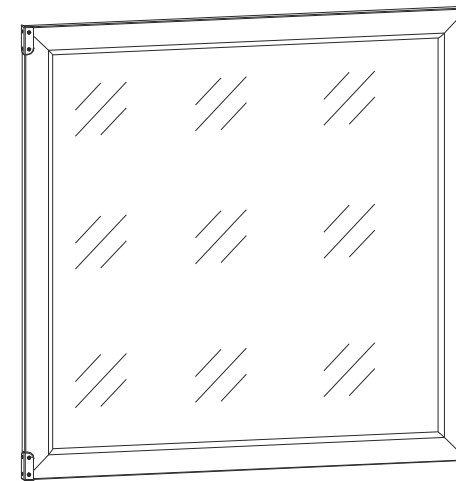

Дата изготовления

Штамп ОТК

Дата продажи

Штамп магазина

**ИООО “БРВ-Брест”**

Республика Беларусь, г.Брест, ул. Катин Бор, 119, кабинет 205  
тел/факс (10375162) 29-85-46

Настоящее "Руководство по сборке и эксплуатации" распространяется на изделие **Зеркало JLUS 80**, входящее в состав набора модульной мебели «ИНДИАНА» и содержит указания, необходимые для **правильной и безопасной** сборки и эксплуатации изделия.

### 1 Назначение изделия

1.1 Изделия, входящие в состав набора модульной мебели «ИНДИАНА» предназначены для оборудования интерьера жилых комнат в помещениях с относительной влажностью воздуха от 45 до 70%.

1.2 Изделия набора гармонично вписываются в интерьер помещения и создают ощущение уюта и комфорта.

### 2 Общий вид и габаритные размеры изделия

Зеркало JLUS 80



Рис. 1

### 3 Комплектность изделия

Таблица 1

Поз. дет.	Код детали	Наименование элемента	Габаритные размеры, мм			Кол-во, шт.	Номер пакета
			Длина	Ширина	Толщина		
1	S31-033	Зеркало	800	800	23	1	1/1
2		Комплект фурнитуры				1	1/1
3		Руководство по эксплуатации				1	1/1

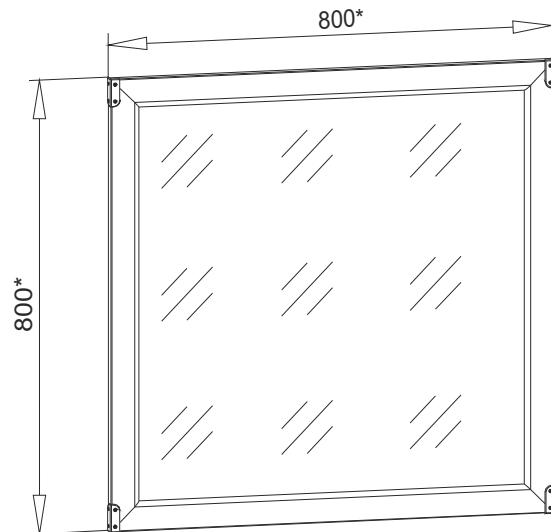
#### ВНИМАНИЕ:

В случае обнаружения брака, необходимо указать эту деталь в данной инструкции и обратиться в пункт продажи.

### 4 Состав комплекта фурнитуры

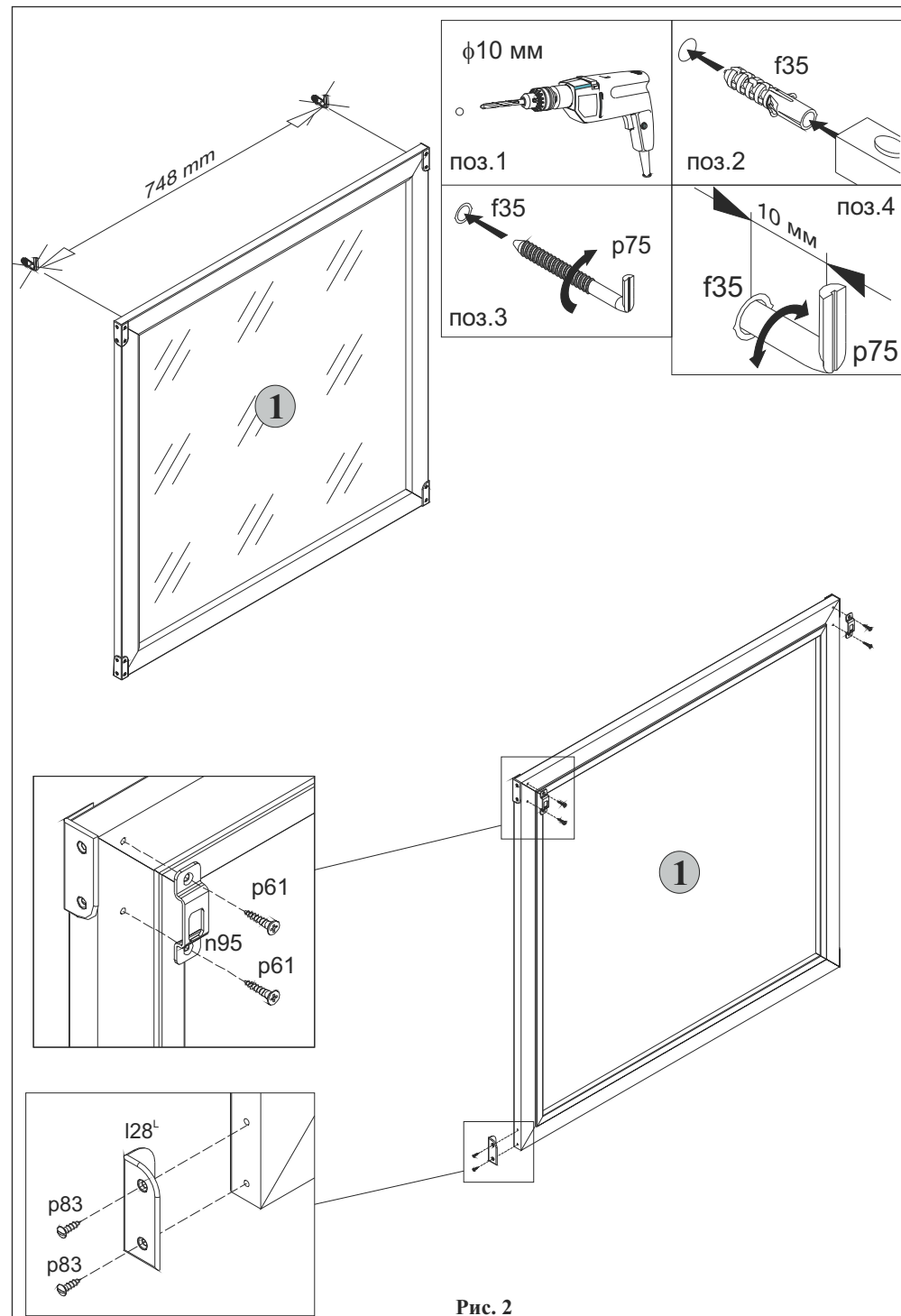
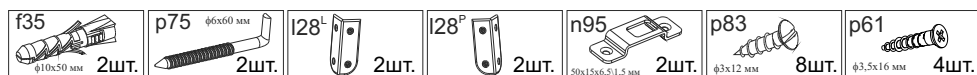

Рис. 2