

Инструкция по сборке

Набор модульной мебели
“ИНДИАНА”

Тумба ЖКОМ 1к

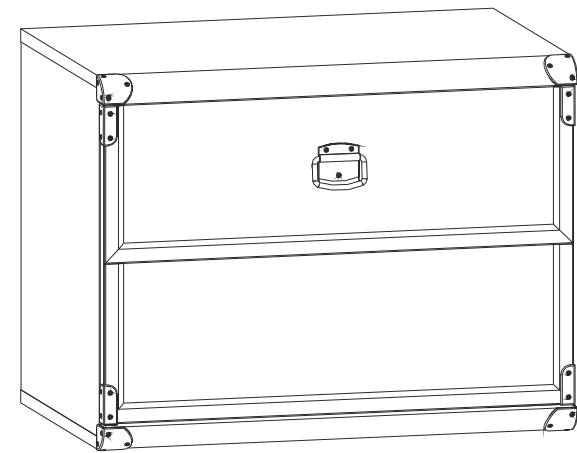

Дата изготовления

Штамп ОТК

Дата продажи

Штамп магазина

ИООО “БРВ-Брест”

Республика Беларусь, г.Брест, ул. Катин Бор, 119, кабинет 205
тел/факс (10375162) 29-85-46

Настоящая "Инструкция по сборке" распространяется на изделие Тумба ЖКОМ 1к, входящее в состав набора модульной мебели «ИНДИАНА» и содержит указания, необходимые для **правильной и безопасной** сборки и эксплуатации изделия.

1 Назначение изделия

1.1 Изделия, входящие в состав набора модульной мебели «ИНДИАНА» предназначены для оборудования интерьера жилых комнат в помещениях с относительной влажностью воздуха от 45 до 70%.

1.2 Изделия набора гармонично вписываются в интерьер помещения и создают ощущение уюта и комфорта.

2 Общий вид и габаритные размеры изделия

Тумба ЖКОМ 1к



Рис. 1

3 Комплектность изделия

Таблица 1

Поз. дет.	Код детали	Наименование элемента	Габаритные размеры, мм			Кол-во, шт.	Номер пакета
			Длина	Ширина	Толщина		
1	S31-152	Стенка боковая левая	435	370	16	1	1/3
2	S31-153A	Стенка боковая правая	435	370	16	1	1/3
3	S31-210	Щит нижний	600	395	32	1	2/3
4	S31-212	Щит верхний	600	395	32	1	2/3
5	S31-031A	Дверь	596	395	19	1	3/3
6	S31-907	Стенка задняя	460	296	3	2	1/3
7	ih-433	Планка соединительная	433			1	1/3
8		Комплект фурнитуры				1	1/3
9		Руководство по эксплуатации				1	1/3

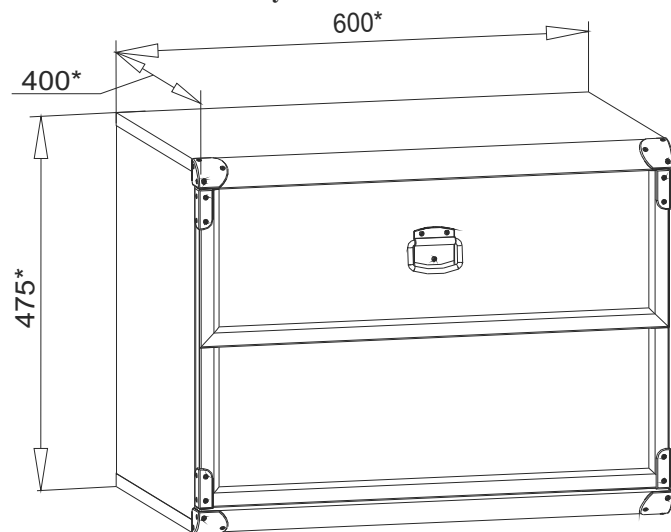
ВНИМАНИЕ:

В случае обнаружения брака, необходимо указать эту деталь в данной инструкции и обратиться в пункт продажи.

6 Рекомендации по эксплуатации и обслуживанию

Качество и комплектность изделия рекомендуется проверять в магазине при покупке в распакованном виде. Сборка изделия должна производиться в порядке, изложенном в настоящем руководстве. В процессе эксплуатации изделий необходимо периодически затягивать ослабленные винтовые соединения, а также эксцентриковые стяжки. В случае необходимости перемещения изделия по квартире перед его перестановкой, необходимо полностью освободить его от груза. Во избежание поломки имеющихся опор передвигание производить приподнимая изделие над уровнем пола. Удаление пыли с изделий следует производить слегка влажной мягкой салфеткой. Во избежание коробления деталей и изменения цвета изделия следует избегать установки мебели на прямых солнечных лучах.













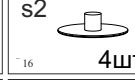

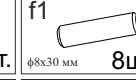

При эксплуатации изделий набора **ЗАПРЕЩАЕТСЯ**:

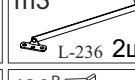
- устанавливать мебель вблизи отопительных приборов и вплотную к сырým стенам и в помещениях с относительной влажностью более 70%;
- в процессе сборки и эксплуатации изделий набора становиться ногами на заднюю стенку и горизонтальные щиты (полки);
- перемещать изделия держась за верхний щит (крышку);
- применять химические чистящие средства для уборки мебели.

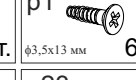
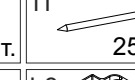
7 Гарантии изготовителя

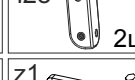
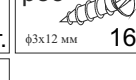
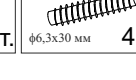
- 7.1 Гарантийный срок эксплуатации изделия - 24 месяца со дня продажи магазином. В период гарантийного срока изготовитель гарантирует ремонт изделий или их замену, если потребителем не нарушены правила эксплуатации.
- 7.2 Претензии предъявляются потребителем непосредственно в торгующую организацию, в которой была приобретена мебель, предъявив настоящую "Инструкцию по сборке" и копию товарного чека.
- 7.3 Изделие Тумба ЖКОМ 1к, входящее в состав набора модульной мебели "ИНДИАНА", соответствует требованиям ГОСТ 16371-93.
- 7.4 Срок службы мебели - 5 лет.
- 7.5 Предприятие-изготовитель оставляет за собой право вносить изменения в конструкцию изделия, не ухудшая его конструктивные и эксплуатационные характеристики.

4 Состав комплекта фурнитуры

 r1 φ15x12мм #16 4шт.	 r16 4шт.	 s2 16 4шт.	 c158 32 мм 1шт.	 f1 φ8x30 мм 8шт.	 e1 φ7x50 мм 4шт.
 e5 φ6,3x13 мм 4шт.	 k22 φ15 4шт.	 m3 L-236 2шт.	 j30 M4x22 мм 2шт.	 p1 φ3,5x13 мм 6шт.	 l1 25шт.
 l27 4шт.	 l28 ^L 2шт.	 l28 ^P 2шт.	 p83 φ3x12 мм 16шт.	 e23 φ6,3x30 мм 4шт.	 b8 2шт.
 a1 2шт.	 b12 2шт.	 z1 1шт.			

5 Последовательность сборки

ВНИМАНИЕ! При сборке мебели следует избегать неосторожных ударов и излишних усилий.

- 5.1 Вскрыть упаковку, аккуратно разложить детали на ровной поверхности.
- 5.2 В отверстия диаметром 8 мм на верхних и нижних кромках стенок боковых 1 и 2 вбить деревянные шканты f1 (см.рис. 2).
- ВНИМАНИЕ!** В случае, если шкант выступает из отверстия более, чем на 10 мм, его необходимо укоротить, т.к. возможно повреждение деталей.
- 5.3 В отверстия диаметром 5 мм на внутренних поверхностях стенок боковых 1 и 2 еврошурупами e5 закрепить кронштейны m3, пользуясь крестообразной отверткой, как показано на рисунке 2.
- 5.4 В отверстия диаметром 5 мм на нижней поверхности щита верхнего 4 крутить винты стяжки r16, пользуясь крестообразной отверткой (см.рис. 2).
- 5.5 На внутренних поверхностях стенок боковых 1 и 2 в отверстия диаметром 15 мм вставить стяжки эксцентриковые r1 (см.рис. 2).
- 5.6 В отверстия диаметром 4,5 мм на нижней поверхности щита нижнего 3 вставить опоры полимерные k22 (подпятники) (см.рис. 2).
- 5.7 На верхней поверхности щита нижнего 3 в отверстия диаметром 5 мм еврошурупами e23 закрепить направляющие петель b12 совместно с дистанционными шайбами b8, пользуясь крестообразной отверткой, как показано на рисунке 2.
- 5.8 Соединить детали 1, 2 и 4, как показано на рисунке 2, и стянуть их стяжками эксцентриковыми r1, пользуясь специальным ключом z1 из комплекта фурнитуры. Стяжки эксцентриковые закрыть заглушками s2.
- 5.9 К стенкам боковым 1 и 2 присоединить щит нижний 3 и стянуть еврошурупами e1, пользуясь специальным ключом z1 из комплекта фурнитуры (см.рис. 2).
- 5.10 Положить полученный корпус тумбы фасадными кромками вниз на ровную поверхность и выровнять измеряя размеры между противоположными углами по диагоналям. Размеры диагоналей должны быть равными. Соединить стенки задние 6 с помощью планки соединительной 7 и закрепить на корпусе тумбы гвоздями l1 с шагом 80-120 мм, пользуясь молотком.
- 5.11 К боковым кромкам на щитах нижнем 3 и верхнем 4 у передних углов шурупами p83 закрепить накладки декоративные l27, пользуясь плоской отверткой, как показано на рисунке 2.
- 5.12 Положить дверь 5 фасадной поверхностью вниз на ровную поверхность. Закрепить на двери петли шарнирные a1, пользуясь крестообразной отверткой (см.рис.2).
- 5.13 Навесить дверь на корпус тумбы, совместив петли шарнирные a1 с направляющими петель b12 (см.рис.2). При необходимости отрегулировать положение двери вращая регулировочные винты, как показано на рисунке 2.
- 5.14 В отверстия диаметром 3 мм (кернения) на внутренней поверхности двери шурупами p1 закрепить кронштейны m3, пользуясь крестообразной отверткой, как показано на рисунке 2.
- 5.15 К боковым кромкам на двери 5 у верхних и нижних углов шурупами p83 закрепить накладки декоративные l28^P и l28^L, пользуясь плоской отверткой, как показано на рисунке 2.
- 5.16 В отверстия диаметром 5 мм на внутренней поверхности двери 5 вставить шурупы j30, снаружи совместить отверстия ручки c158 с резьбой шурупов и завернуть шурупы j30, пользуясь крестообразной отверткой, удерживая ручку.

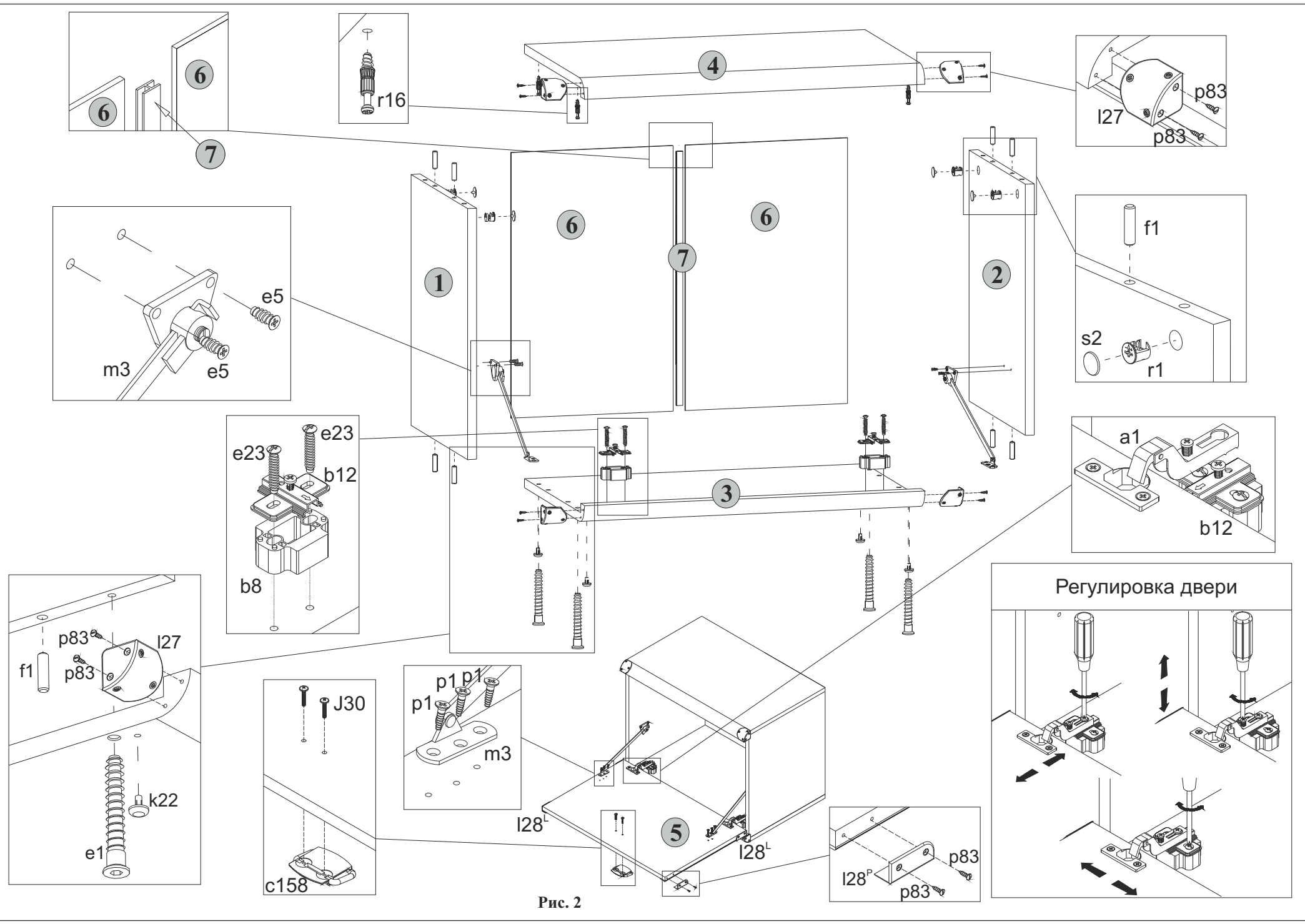

Рис. 2