

Инструкция по сборке

Стол журнальный СЖ-22

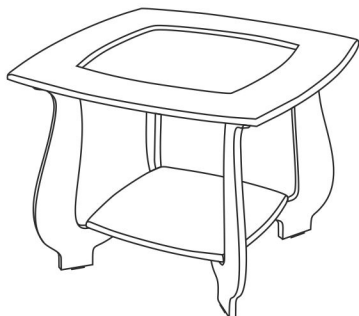

Комплектовочная ведомость

№ п/п	Наименование	Кол-во
1	Столешница	1
2	Полка	1
3	Нога	4
4	Стекло тонированное	1

Фурнитура

№ п/п	Наименование		Кол-во
1ф	Эксцентриковая стяжка (дюбель+эксцентрик)		4
2ф	Заглушка для эксцентрика		4
3ф	Шкант деревянный		8
4ф	Подпятник (пластик)		4
5ф	Гвозди для подпятников		8
6ф	Винт М6*50 для крепления ног к полке		4

Уважаемый покупатель! Для максимального увеличения срока эксплуатации нашей мебели необходимо соблюдать условия её хранения, правила эксплуатации и ухода за ней.

- В мебели, имеющей крепление болтами, винтами, шурупами, при ослаблении соединений необходимо периодически их подкручивать.
- Оберегайте мебель от механических повреждений, от попадания на ее поверхность воды, растворителей, щелочей и кислот. При случайном попадании жидкости немедленно вытереть сухой мягкой тканью.
- При уборке мебели нельзя использовать абразивные материалы. Пользуйтесь специальными чистящими средствами. Пыль с поверхности удаляйте сухой мягкой тканью.
- Мебель должна быть защищена от прямого попадания солнечных лучей, не должна размещаться вблизи отопительных приборов, сырых и холодных стен.
- Мебель рекомендуется эксплуатировать в помещениях с температурой воздуха не ниже +10 С и относительной влажности 65±15%.
- Не следует ставить на поверхность мебели горячие предметы.
Фирма-изготовитель оставляет за собой право проводить конструктивно-художественные изменения, связанные с внедрением новых материалов и технологий, направленных на повышение качества изделий.
Гарантийный срок эксплуатации мебели 24 месяца, при соблюдении условий хранения, сборки и эксплуатации.
По дефектам, появившимся из-за несоблюдения правил эксплуатации и ухода за мебелью претензии не принимаются. Претензии по качеству принимаются в течении гарантийного срока эксплуатации (24 месяца), по месту покупки с предъявлением товарного чека и ярлыка с упаковки.

Инструкция по сборке

Стол журнальный СЖ-22

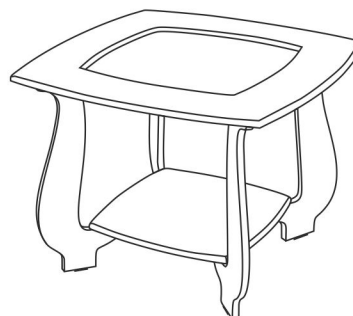

Комплектовочная ведомость

№ п/п	Наименование	Кол-во
1	Столешница	1
2	Полка	1
3	Нога	4
4	Стекло тонированное	1

Фурнитура

№ п/п	Наименование		Кол-во
1ф	Эксцентриковая стяжка (дюбель+эксцентрик)		4
2ф	Заглушка для эксцентрика		4
3ф	Шкант деревянный		8
4ф	Подпятник (пластик)		4
5ф	Гвозди для подпятников		8
6ф	Винт М6*50 для крепления ног к полке		4

Уважаемый покупатель! Для максимального увеличения срока эксплуатации нашей мебели необходимо соблюдать условия её хранения, правила эксплуатации и ухода за ней.

- В мебели, имеющей крепление болтами, винтами, шурупами, при ослаблении соединений необходимо периодически их подкручивать.
- Оберегайте мебель от механических повреждений, от попадания на ее поверхность воды, растворителей, щелочей и кислот. При случайном попадании жидкости немедленно вытереть сухой мягкой тканью.
- При уборке мебели нельзя использовать абразивные материалы. Пользуйтесь специальными чистящими средствами. Пыль с поверхности удаляйте сухой мягкой тканью.
- Мебель должна быть защищена от прямого попадания солнечных лучей, не должна размещаться вблизи отопительных приборов, сырых и холодных стен.
- Мебель рекомендуется эксплуатировать в помещениях с температурой воздуха не ниже +10 С и относительной влажности 65±15%.
- Не следует ставить на поверхность мебели горячие предметы.
Фирма-изготовитель оставляет за собой право проводить конструктивно-художественные изменения, связанные с внедрением новых материалов и технологий, направленных на повышение качества изделий.
Гарантийный срок эксплуатации мебели 24 месяца, при соблюдении условий хранения, сборки и эксплуатации.
По дефектам, появившимся из-за несоблюдения правил эксплуатации и ухода за мебелью претензии не принимаются. Претензии по качеству принимаются в течении гарантийного срока эксплуатации (24 месяца), по месту покупки с предъявлением товарного чека и ярлыка с упаковки.

рис.1



рис.2



рис.4

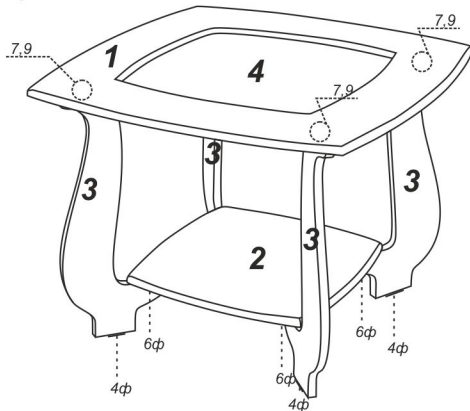

рис.3

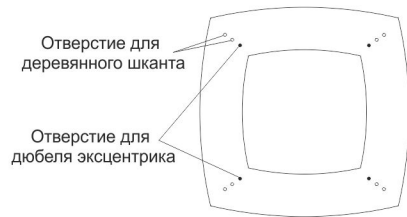

Сборку стола производить на ровной поверхности, предварительно ознакомившись с инструкцией.

1. Приколотите подпятники (4ф) гвоздями (5ф) к ногам (3).
2. Положите столешницу (1) внутренней стороной на верх. Забейте шканты в столешницу, вколачивайте шкант осторожно чтобы не пробить столешницу. Для лучшего крепления в отверстия можно капнуть клей ПВА (в комплект не входит). Вкрутите дюбеля эксцентрика в отверстие.
3. Вставьте эксцентрики в ногу (3) стрелка на эксцентрике должна показывать вверх.
4. Насадите ногу на шканты и эксцентрик, слегка подтяните эксцентрик. В отверстия для шканта, тоже можно капнуть клей ПВА.
5. Подложите полку (2) под ноги и закрепите ее болтами (6ф).
6. Затяните эксцентрики повернув на 180гр.. Затяните болты. Поставьте заглушки (2ф) на эксцентрики.
7. Перевернув стол поставте стекло (4).

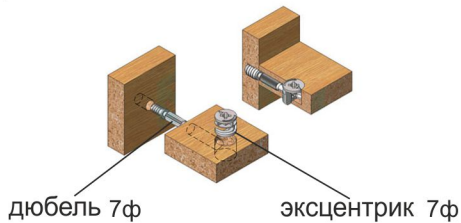
Стол готов.

рис.1



рис.2



рис.4

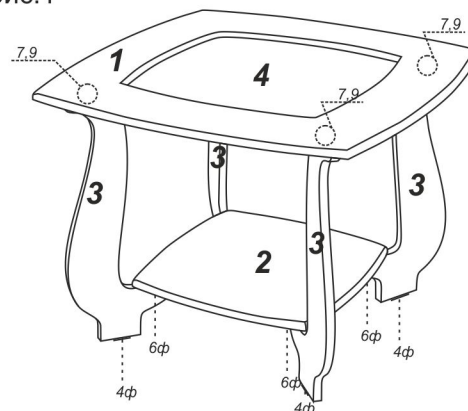

рис.3

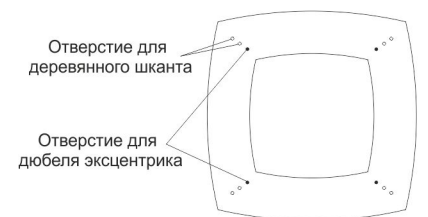

Сборку стола производить на ровной поверхности, предварительно ознакомившись с инструкцией.

1. Приколотите подпятники (4ф) гвоздями (5ф) к ногам (3).
2. Положите столешницу (1) внутренней стороной на верх. Забейте шканты в столешницу, вколачивайте шкант осторожно чтобы не пробить столешницу. Для лучшего крепления в отверстия можно капнуть клей ПВА (в комплект не входит). Вкрутите дюбеля эксцентрика в отверстие.
3. Вставьте эксцентрики в ногу (3) стрелка на эксцентрике должна показывать вверх.
4. Насадите ногу на шканты и эксцентрик, слегка подтяните эксцентрик. В отверстия для шканта, тоже можно капнуть клей ПВА.
5. Подложите полку (2) под ноги и закрепите ее болтами (6ф).
6. Затяните эксцентрики повернув на 180гр.. Затяните болты. Поставьте заглушки (2ф) на эксцентрики.
7. Перевернув стол поставте стекло (4).

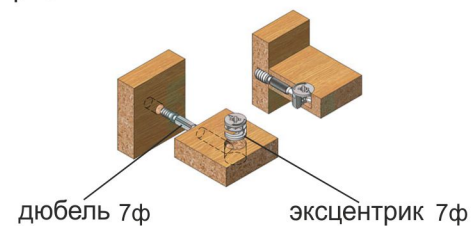
Стол готов.